

Telegraful Român

FOAIE RELIGIOASĂ EDITATĂ DE ARHIEPISCOPIA ORTODOXĂ ROMÂNĂ A SIBIULUI

Consultație Ecumenică la Budapesta

Intre 8—11 iunie 1982 a avut loc la Budapesta o consultație a membrilor Comitetului Central al Consiliului Ecumenic al Bisericilor (C.E.B.) cu Bisericile din țările răsăritene care vor lua parte la Adunarea Generală a C.E.B., Adunare ce va avea loc în 1983 la Vancouver — Canada. Scopul consultației a fost acela de a pregăti această Adunare generală și de a pune în evidență puncte de vedere specifice ale acestei arii geografice. Au fost prezenți delegați ai Bisericilor ortodoxe și protestante din Bulgaria, Cehoslovacia, Iugoslavia, Polonia, România, R.D.G., Uniunea Sovietică și Ungaria, în număr de peste 90 de persoane. Din România au participat I.P.S. Mitropolit Dr. Antonie Plămădeală al Ardealului, P.S. Episcop Epifanie Norocel al Buzăului, D-I Episcop Albert Klein al Bisericii Evanghelice C.A. și D-I Episcop Paul Szedressy al Bisericii Evanghelice S.P.

Consultația a fost organizată de Consiliul Ecumenic al Bisericilor, care a și făcut invitațiile, lucrările fiind conduse în prima zi de Dr. Konrad Reiser, secretar general adjunct al C.E.B. Au mai luat parte ca delegați ai C.E.B., Dr. T. Sabev, de asemenea secretar general adjunct și D-nii Erich Weingartner și Ulrich Becker. Ședințele au fost conduse pe rând de episcopul Dr. Tibor Bartha din Ungaria, de I.P.S. Mitropolit Filaret de Kiev, de I.P.S. Antonie al Ardealului, de P.S. Episcop Danilo din Iugoslavia ș.a. I.P.S. Antonie al Ardealului a fost ales să conducă și ultima ședință, la care s-au tras concluziile și s-au adoptat documentele finale ale consultației.

Discuțiile s-au purtat în special în legătură cu tema viitoarei Adunări Generale: „Iisus Hristos — viața lumii”, și în legătură cu unele probleme de organizare. Au fost prezentate două referate principale care au constituit punctul de plecare al discuțiilor, unul al I.P.S. Mitropolit Dr. Antonie al Ardealului și altul al profesorului Dr. Joseph Smolik de la Praga, Cehoslovacia. Cel dintâi a tratat despre viața ca dar al lui Dumnezeu, despre persoanele Sfinței Treimi, care se definesc în cele mai importante texte biblice și bisericești ca „viață” („Eu sint Cel ce sint”, „Eu sint viața”, „Duhul Sfințit Domnul de viață făcătorul”), arătând că pe baza acestei învățături, Bisericile și creștinii sint chemați să aprobe viața și pacea oamenilor și a lumii, dincolo de orice alte interese: politice, ideologice, sociale sau religioase. Cel de al doilea, a subliniat de asemenea datoria creștinilor de a apăra viața și de a încuraja Mișcarea Ecumenică să-și intensifice lupta pentru apărarea păcii, lupta împotriva resemnării, a fatalismului și a neputinței în fața catastrofei ce se pregătește omenirii de către fabricanții de arme.

Doi referate secundare, vizând mai ales probleme organizatorice au fost prezentate de către I.P.S. Mitropolit Filaret de Kiev și de către Superintendentul Joachim Jäger, reprezentant al Federației Bisericilor protestante din R.D.G.

Participanții la Consultație au convenit că într-o lume în permanentă tensiune, este de cea mai mare importanță să se promoveze comunicarea dintre oameni și popoare, dintre marile puteri și dintre sistemele politice, în așa fel încât să se ajungă la rezolvarea conflictelor și a unui sistem de securitate a națiunilor

prin pace, prin dezarmare, prin tratative, în loc de război.

Fără îndoială, Adunarea Generală de la Vancouver va consacra o bună parte din preocupările ei aspectelor teoretice, teologice, pastorale și misionare ale temei „Iisus Hristos — viața lumii”, dar ea va trebui să acorde egală importanță și implicațiilor practice, actuale, ale temei, chemând lumea la apărarea vieții, la asigurarea dreptului tuturor la viață și pace.

Consiliul Ecumenic al Bisericilor din Ungaria, care a găzduit această Consultație, a creat toate condițiile unei bune desfășurări a lucrărilor prin prezența permanentă a episcopilor Dr. Tibor Bartha, dr. Károly Toth și a profesorului K. Pröhle. La sfârșit s-a alcătuit un „Aide-memoire” care va fi trimis pastorului Dr. Philip Potter, secretarul general al Consiliului Ecumenic al Bisericilor, spre a ține seama de recomandările cuprinse în el, cu prilejul definirii pregătirilor pentru Adunarea Generală de la Vancouver. Secretarul general a fost informat că Bisericile din țările răsăritene și-au reînnoit dorința de participare la Mișcarea ecumenică, urmărind în continuare să dea mărturie împreună despre învățătura Domnului în lumea de azi, cu privire la pocăință și mîntuire, pace și dreptate. Aceste Bisericile sint preocupate de căutarea unității lor pierdute de-a lungul istoriei, și salută eforturile ce se fac în această privință de către Consiliul Ecumenic al Bisericilor.

„Aide-memoire”-ul a subliniat de asemenea nevoia permanentă ca Bisericile să-și îmbunătățească formele și metodele slujirii lor, în pas cu vremea și cu progresul social și cultural. Bisericile din țările răsăritene au experiența lor proprie, pe care o adaugă experienței Bisericilor din celelalte zone geografice ale lumii, și ele vor să-și aducă, pe picior de egalitate, contribuția lor la ecumenismul contemporan și la înțelegerea rolului și rostului Bisericii în lumea de azi. S-a notat de asemenea și dorința Bisericilor din țările răsăritene de a fi și mai prezente, în viitor, în structurile organizatorice ale Consiliului Ecumenic, în staff, în comisii și comitete, mai ales pentru a contribui atât la o reprezentare mai echilibrată a zonelor și confesiunilor în Consiliu, cât și la lărgirea preocupărilor Consiliului prin experiențe noi de viață creștină și mai ales prin cele ale Bisericilor ortodoxe, încă insuficient reprezentate.

Discuțiile au relevat, în cele din urmă, că Bisericile din țările răsăritene vor merge la Vancouver, bineînțeles cu specificul lor, confesional și geografic, dar nu cu alte teze și doleanțe decât cele cu care vor trebui să vină toți creștinii și toate Bisericile din lume: anume ca pe baza învățăturii creștine despre „Iisus Hristos — viața lumii”, să se facă totul pentru proclamarea sacralității vieții, pentru apărarea vieții și a păcii în lume. Mai ales delegații Bisericilor din România au propus și apărut acest punct de vedere, al situații tuturor pe aceleași poziții constructive, în unitate, depășind interese și specificități de zone geografice, confesionale și de orice fel. Ceea ce s-a și reușit, în speranța că aceeași viziune va predomina și la Vancouver în 1983.

A. P.

Sf. Filip — Apostol teolog

A biografia însemnează a evoca și a interpreta. Amîndouă. Merg și numai prima dacă subiectul evocat e cit mai apropiat, în timp, de zilele noastre. Pe măsură ce distanțarea temporală de obiectiv e mai evidentă, nevoia de comentariu explicativ crește. Portretizarea unui apostol — obiect de studiu cu vîrstă bimilenară — e (și ea) mărturie în acest sens, precum se vede și aici.

Doi din fruntașii Bisericii primare poartă numele de care ne ocupăm: un apostol (vezi Matei 10, 3 cu locurile paralele din Marcu 3, 18; Luca 6, 14 și F. Ap. 1, 13; apoi: Ioan 1, 43—46, 48; 6, 5, 7; 12, 21, 22; 14, 8, 9) și un diacon (F. Ap. 6, 5; 8, 5, 6, 12, 13, 26—40; 21, 8). Confuzii onomastice s-au făcut, arareori și fără prestanță științifică. Contextul, atent interpretat, le-a lichidat prompt și definitiv.

Sf. Filip a venit la Mîntuitorul — ca să rămînă cu El mereu și cu alți cinci — ceva mai devreme. L-au favorizat — nu numai pe el — și împrejurările. Chemarea lui e cu stagiul, sporit, ca și fidelitatea ce i-a vădit-o Domnului. E chemare timpurie, valorificată în acte de fidelitate desăvîrșită. Nu le putem evoca pe toate și nici cu posibila insistență. Ne limităm la exemplificări semnificative.

Galileian ca toți ceilalți, cu excepția apostolului vînzător, lui Filip îi sint convenabile situațiile limpezi. L-a aflat pe Mesia, a răspuns chemării ce i-a adresat-o Domnul — „Vino după Mine” (Ioan 1, 43) — a chemat la El și pe Natanail (Bartolomeu — Ioan 1, 46) — și totuși... repertoriul problemelor de care s-a izbit nu sîrșește aci.

Filip este cel ce stîrnește dialogul hristologic înregistrat scriptic de autorul Evangheliei a pater: „Doamne, arată-ne nouă pe Tatăl și ne este de-ajuns” (Ioan 14, 8). Deși trecuse destulă vreme de cînd fusese recrutat apostol, Filip n-a pătruns încă taina unității ființiale dintre Dumnezeu-Tatăl și Fiul. „Mai mult decît frații săi apostoli, Filip voia o pătrundere cu mintea. Iisus, în răspunsul Său, nu-l dojenește, ci îi destăinuiește atât lui cit și celorlalți, că acest adevăr depășește puterea de pricepere a minții omenești și trebuie primit cu credință” (L. G. Munteanu: Viața Sfinților Apostoli. Cluj 1945, p. 193). L-a primit astfel... (Ioan 14, 9—11). În ceasul acela, Filip a înțeles odată pentru totdeauna că îndatorirea de căpetenie a credincioșilor este aceea de-a fi martori prin vremi ai mărturiei lui „Iisus al istoriei”, ai contemporanilor „plinirii vremii”.

Cînd la înmîltirea pînilor (vezi Ioan 6, 4 urm.), Domnul i-a pus credința la o încercare majoră. A trecut cu bine examenul: acolo unde Domnul aproape este, nimic nu lipsește. Acesta este esențialul. Restul, e detaliu exegetic. Încă odată, apostolul se afirmă, indirect, ca hristologic.

Înzestrat cu ascuțită putere de pătrundere, gîndirea lui teologică e întregită de un simț practic remarcabil. Filip e apostolul care — ca și Mîntuitorul — în situații critice, „știa ce avea să facă” (Ioan 6, 6), făcînd de fiecare dată ceea ce trebuia făcut pentru ca acțiunea concepută să reușească.

Corect orientat în soluționarea de probleme teologice și practice, Sf. Apostol Filip dovedea is-



cusință avansată în atitudinea față de cei „de alt neam”. Ca și Gamaliil, marele dascăl al lui Saul din Tars, el nu împărtășea prejudecățile conaționalilor săi față de politeiștii păgîni. Episodul petrecut cu prilejul intrării triumfale în Ierusalim, anticepa-ză — măcar îndepărtat — atitudinii frecvente, de amploare, în eul nostru ecumenist. (Vezi neapărat Ioan 12, 19 urm.).

Moartea, învierea și înălțarea la Cer l-au aflat în Ierusalim. Aria activității sale misionare ulterioare s-a extins în tot bazinul mediteranean, cu deosebire în zona Asiei Mici. Unele date ale Tradiției bisericești înglobează în spațiul lucrării sale de evanghelizare și Scîția străromânilor. Strînsa sa prietenie cu Sf. Apostol Andrei (cf. Ioan 1, 43 urm.) încurajează această presupunere.

A intrat pentru totdeauna în Calendarul sfințeniei creștine ortodoxe cu pomenile stabilă la 14 noiembrie a fiecărui an.

*

Dintre Sfinții Apostoli, teolog prin excelență e considerat a fi Sfințul Ioan Evanghelistul.

Este — și rămîne astfel, definitiv, fără să se simtă neapărat trebuința vreunei demonstrații insistente, cu îmbelșugate motivări, mai ales într-o evocare ultraconcentrată, ca cea de față.

Dar Sf. Ioan — fără să înce-teze a fi *unicat* apostolic (pentru considerente care nu încap într-o expunere atît de îndesată) — nu e singurul teolog al soborului Celor Doisprezece.

...Și nici numai Sf. Filip, încă, alături de el. Cum vom vedea...

Pr. prof. Dr. Grigorie Marcu

Nicolae Bălcescu la 130 de ani după moarte

În 1899, cînd se împlineau 80 de ani de la nașterea marelui revoluționar român, poetul și scriitorul Duiliu Zamfirescu exprima în aceste versuri sentimentele de mulțumire și de prețuire ale unui întreg popor care-și cinstește pe dascălul și îndrumătorul său sfîrșit printre străini, dar care-i tot mai aproape de sufletul lui cu fiecare clipă ce trece:

Căutînd urmele tale,
M-am oprit la Monreale.
De sub vechile morminte
Se ridică
Plin de trică
Crinul, floarea cea cuminte.

Un astfel de crin, curat și nevinovat cum numai recunoștința

cea nobilă și rară poate fi, se cade să surprindem prin „ridicarea”, de astă dată fără „de frică” în viața poporului pe care acest mare român și „om între oameni” l-a iubit ca puțini alții și pentru care s-a jertfit prin tot ce a lucrat cu condeiul, cu inima, cu graiul, cu fapta.

Și fiindcă oamenii mari sint cu atît mai memorabili cu cît chipul lor se păstrează mai viu în sufletul urmașilor lor, să reinviem cîteva pagini fugare ieșite din strădania lui închinată mai bine-lui poporului pe care l-a iubit atît.

Încălzindu-se în fragedă tinerete din patriotismul de gînd și

de faptă ale lui Gheorghe Lazăr și Tudor Vladimirescu, luptătorul din Bălcești de pe Topolog spunea la un moment dat unor confrăți de luptă: „revoluția noastră n-a fost inventată, nici fabricată nici de mine, nici de voi, nici de domnul Eliade (Rădulescu), nici de vre-un alt revoluționar. Ea nu-i decît dezvoltarea aceleiași mișcări continue și providențiale, începută chiar de la origină, atît în societatea noastră, cit și în celelalte societăți”. Desigur că prin aceste cuvinte el exprima convingerea caldă, dar și realistă în același timp, care surprindea

Prof. T. Bodogae
(Continuare în pag. a 2-a)



Ce spun românii despre Mitropolitul Andrei Șaguna

Oameni de seamă români și străini recunosc în Șaguna o personalitate complexă, realizată polivalent pe plan istoric bisericesc-național, cultural, social-politic și umanitar.

Sub pajura politicii dualiste austro-ungare, el a fost părintele bun al păstorilor săi, care a alergat la Viena pentru dreptatea lor, pentru libertatea și egalitatea lor cu celelalte națiuni libere, pentru apărarea credinței și a limbii strămoșești. Figura sa este aceea a unui patriarh biblic, a unui arhiereu cu vocație, trimis de Dumnezeu între noi — ca un Moise eliberator — cu nemărginită iubire și dăruire față de Biserică și credincioșii ei.

Din mulțimea aprecierilor care s-au făcut la adresa lui, redăm azi pe cele mai grăitoare, făcute de către diferite personalități din sinul poporului nostru.

— „Șaguna a fost mai presus de toate preot, ... un caracter de preot clădit în total pe temelia Evangheliei. Din conștiința clară și profundă a acestei misiuni divine a izvorât belșugul de fapte mărețe pe care le-a revărsat... pe toate tărîmurile vieții poporului nostru. Această conștiință a fost simbul central al personalității sale” (Mitr. N. Bălan).

— „Pentru neamul românesc din Ardeal, Șaguna a fost un adevărat „dătător de legi și datini”. Figura de mare ierarh, angajat ca conducător înțelept în toate luptele culturale, bisericesti și naționale din timpul vieții sale, ... răsare mai mare din Memoriile sale... scrise în graiul farmecului Scripturilor sfinte pe care le-a ispitit așa de mult” (Mitr. N. Colan).

— „Șaguna a fost un suflet mare, deschis pentru sensul divin al vieții. Un vizionar, ... înzestrat cu capacitatea de-a croi drumuri noi și o voință tare, birui-

toare, pentru mîntuirea unui neam. Un suflet profetic, creator, ... A rechemat trecutul în opera sa constructivă și pe el a zidit viitorul. În felul cum a făcut aceasta stă originalitatea personalității sale creatoare” (Ep. Roman Ciorogariu).

— „Fără exagerare, Șaguna a fost pentru poporul nostru de dincoace de Carpați personalitatea cea mai marcantă, bărbatul cel mai mare al veacului său. El a pus piatra fundamentală pe toate terețele renașterii noastre naționale” (Alex. Mocsonyi — contemporan cu Șaguna).

— „Munca uriașă a Mitropolitului Șaguna, însoțită de mari succese, a izvorit din bogăția credinței sale și din înflăcăra iubită de neam. Prin viața și virtuțile sale pastorale, el și-a ridicat monument nepieritor în sufletul și inima Bisericii și neamului românesc. Monument al căruia existență se va resimți pururea prin instituțiile cărora le-a dat viață și... rămîne pururea îndreptat și icoană vie de viață și activitate pastorală” (Aug. Hamsea, contemporan cu Șaguna).

— Gh. Barițiu, care n-a fost prietenul lui Șaguna, ci adversar, elogiază spiritul său gigantic și clarvăzător, zicînd la moartea lui: „Șaguna a trasat în viața sa un plan atît de larg și măreț, încît succesorii săi au să lucreze cel puțin o sută de ani, ca să-l vadă realizat întreg”.

— „Destoinic, diplomat, Șaguna a fost un om politic din creștet pînă-n tălpi, cum n-a fost vreunul din conducătorii noștri bisericesti” (Mihai Eminescu).

— „Om bun și plin de iubire cum era Șaguna, a căutat în oameni partea cea bună și pe ea a făcut legătura cu ei. Ardeleii au cunoscut că aveau un Mesia în mijlocul lor, pentru că veacurile îndelungate i-a învățat că dacă nu se vor iubi între ei nu vor găsi în lume decît ură și prigonire” (I. Slavici).

— „Din mila lui Dumnezeu, Șaguna este unul dintre marii binefăcători ai națiunii sale... Puține nume sînt așa de populare în Ardealul românesc ca al lui Șaguna. Chipul lui... e în mintea tuturor și în conștiința generală a intrat faptul definitiv că acest majestos bătrîn a fost —

de pe scaunul său de arhiereu — ca de pe un tron de rege, un cîrmuitor de oameni și un îndreptar al vremilor cărora nu li s-a supus ca exemplarele obișnuite ale omenirii, ci le-a întors de pe povîrniș spre culmea lui” (Nic. Iorga).

— „Șaguna cel cu înfățișare de patriarh biblic, ... preot și păstor, luptător și dătător de legi, se mișca cu aceeași siguranță între faptele acestei lumi, ca și între formulele dogmatice ale lumii de dincolo... Era un om complet ca structură sufletească. În jurul său împrăștia forțe nevăzute... Cel ce ajungea în cîmpul magnetic al personalității sale era străbătut de aceeași îndemnuri... Vorbea așa cum se spune în Biblie, „ca unul care are putere”. E puterea ce izvoarește din taina personalității indefinibile, magnetice, ascunsă. Creierii... îi simțeau puterea ce strece rezistibil pe trecători... El a organizat o Biserică, a crescut un cuget religios și politic în oamenii săi... Încă mult timp, Șaguna rămîne o imponderabilă magie care influențează pe urmași. Pentru multe decenii a devenit un „geniu al locului” (Lucian Blaga — Ceasornicul de nisip).

— „Dacă ar fi să intrăm într-un mînunchi figurile alese ale istoriei poporului românesc, alături de voievozii „dătători de legi și datini”, ar trebui să așezăm neapărat și pe A. Șaguna” (Rev. Convorbiri Literare, Nr. 42/7 pag. 94).

Sintetizînd opiniile de mai sus, ne exprimăm convingerile că Andrei Șaguna face parte din rîndul celor mai mari bărbați ai Bisericii transilvane. El rămîne mare în istoria Bisericii noastre prin faptul cum a știut să-și aleagă colaboratorii. A avut în jurul său colaboratori trecuți ei înșiși în nemurire: poetul-predicator excepțional, cărturarul distins Dr. Zaharia Boiu, Episcopul Nicolae Popea fost secretarul său, Episcopul Ioan Popasu, Vicarul Dr. Ilarion Pușcariu, profesorii doctori în pedagogie Ioan și Simion Popescu, memorandistul Nicolae Cristea, redactor al Telegrafului Român, Eugen Brote și mulți alții...

Pr. Simion Radu

Sub binecuvîntarea Domnului nostru Iisus Hristos

În sfînta Evanghelie de la Luca, acolo unde este scris despre înălțarea la cer a Mîntuitorului nostru, ni se spune că El „i-a dus (pe ucenicii Săi) pînă spre Betania și ridicîndu-și mîinile, i-a binecuvîntat. Și pe cînd îi binecuvînta, S-a despărțit de ei și S-a ridicat la cer” (Luca 24, 50—51). Din cele spuse de sfîntul Evangelist, înțelegem că Domnul Hristos, la înălțarea Sa de pe pămînt, a binecuvîntat pe ucenicii Săi și că S-a înălțat binecuvîntîndu-i. Este important de reținut acest fapt, pe care și sfîntul Luca ține să-l scoată în evidență, de vreme ce nu se mulțumește să spună, simplu: „Ridicîndu-și mîinile, i-a binecuvîntat”, ci adaugă: „Pe cînd îi binecuvînta”, S-a înălțat.

Toți credincioșii știu, cred și mărturisesc, că Fiul lui Dumnezeu intrupat, Domnul nostru Iisus Hristos, după ce a împlinit rînduiala cea pentru noi, „S-a înălțat întru slavă”. Dar sînt mai puțini aceia care știu și care se gîndesc, că înălțîndu-Se la cer, Mîntuitorul i-a binecuvîntat pe ucenicii Săi, că ultima privire a Domnului, cînd Se ridica mai presus de lume, ultimul Lui gest, cu care își încheie rostul de pe pămînt, exprimă bunăvoință pentru toți cei ce sînt ai Lui, pentru toți cei ce îi sînt ucenici.

Gîndul că Domnul S-a înălțat la cer, binecuvîntînd pe ucenicii Lui, ne dă încredințarea că El își trimite din cuvîntarea Sa peste toți cei ce îi aparțin, în toate veacurile și în orice loc s-ar găsi ei. Aceasta cu atît mai mult, cu cît, înălțîndu-Se la cer, Domnul Hristos nu s-a despărțit de cei care cred în El, ci este cu ei cu toți, pînă la sfîrșitul veacurilor, potrivit făgăduinței, pe care a făcut-o, cînd a zis: „Iată Eu cu voi sînt în toate zilele, pînă la sfîrșitul veacului” (Matei 28, 20).

Potrivit învățăturii sfîntei noastre Biserici, Domnul Hristos este în cer, cu firea Sa dumnezeiască și cu cea omenească, cu trupul și cu sufletul cel luat pentru noi, dar cu firea dumnezeiască este pretutîndeni, iar în chip tainic, cu trupul și cu singele Său, din sfînta Euharistie, este „în mijlocul nostru” și chiar „în noi”, la sfînta Liturghie și cînd ne împărtășim cu trupul și singele Său, unite cu dumnezeirea Sa, „spre iertarea păcatelor și spre viața de veci”. În chipul acesta, Domnul nostru Iisus Hristos este și în cer și pe pămînt, și mai presus de lume și în lume, și chiar cu noi și în noi.

Prilejul cel mai fericit și totodată și cel mai la îndemînă, ca să fim cu Domnul Hristos, așa cum au fost ucenicii, cînd El s-a înălțat la cer, ni-l oferă dumnezeiasca Liturghie, în cadrul căreia se face pomemire de viața cea de pe pămînt a Domnului nostru Iisus Hristos, ca și de înălțarea la cer și de șederea Lui de-a dreapta lui Dumnezeu-Tatăl, potrivit cu cele ce se spun înainte de aducerea sfîntelor daruri, cînd preotul zice, mai întîi în gînd: „Aducîndu-ne aminte de această poruncă mîntuitoare și de toate cele ce s-au făcut pentru noi: de cruce, de groapă, de învierea cea de a treia zi, de suirea la ceruri, de șederea de-a dreapta și de cea de-a doua și slăvită iarăși venire”; apoi cu glas tare: „Ale Tale dintru ale Tale, Ție aducem de toate și pentru toate”. Prin urmare, toate cite le pomemim la sfînta Liturghie, le avem în vedere în lumina înălțării Domnului la cer și a mării Sale, pe care o are la Dumnezeu-Tatăl, mărire cu care „iarăși va să vină, să judece viii și morții”.

Dar la sfînta Liturghie noi mai avem și bucuria de a fi sub binecuvîntarea pe care Domnul Hristos a lăsat-o ucenicilor Săi, cînd s-a înălțat la cer, binecuvîntare care se prelungește în toate binecuvîntările sfîntei noastre Biserici, ce li se împărtășesc credincioșilor în cadrul sfîn-

telor slujbe și mai ales la sfînta Liturghie, prin mijlocire preoțască.

Astfel, cînd participăm la sfînta Liturghie, stăm sub binecuvîntarea Domnului Hristos, cînd se spune și pentru noi „Pace tuturor”; „Harul Domnului nostru Iisus Hristos și dragostea lui Dumnezeu Tatăl și împărtășirea Sfîntului Duh să fie cu voi cu toți”. Sub aceeași binecuvîntare stăm, cînd auzim cuvintele: „Și să fie milele marelui Dumnezeu și Mîntuitorului nostru Iisus Hristos cu voi cu toți”, ori: „Binecuvîntarea Domnului peste voi, cu al Său dar și cu a Sa iubire de oameni, totdeauna, acum și pururea și în vecii vecilor”. La fel sîntem învățuți de harul sfîntei înălțări și de binecuvîntarea de atunci, cînd facem parte dintre cei pentru care se spune, la sfînta Liturghie: „Pe voi, pe toți, dreptmăritorii creștini, să vă pomenească Domnul Dumnezeu întru împărăția Sa, totdeauna, acum și pururea și în vecii vecilor”, sau: „Mîntuiește, Doamne, poporul Tău și binecuvîntează moștenirea Ta”.

Știm că la înălțarea Sa la cer, Domnul nostru Iisus Hristos i-a binecuvîntat pe ucenicii Săi. La rîndul ei, sfînta Biserică îi binecuvîntează, și ea, pe aceia dintre oameni, care sînt ucenici ai lui Hristos. Și sînt ucenici ai lui Hristos dreptmăritorii creștini, care îl mărturisesc pe El cu cuvîntul și cu viața lor de dreptmăritori și adevărați creștini.

Se știe că, în cartea Faptelor Sfîntilor Apostoli, creștinii sînt numiți mereu cu numele de ucenici. Chiar se și spune, în Faptele Apostolilor (11, 26), că „în Antiohia, întîia oară, ucenicii s-au numit creștini”. Asta înseamnă că nu poate să fie cineva creștin, fără să fie mai întîi ucenic al Domnului Hristos, adică fără să-i aparțină Domnului Hristos, supunîndu-I-se cu mîntea și cu simțirea, ca să poată să-i aparțină cu întreaga lui ființă. Dacă ținem seama de faptul că „ucenicii s-au numit creștini”, e împedecă numai cei ce sînt ucenici ai Domnului sînt creștini, sau că creștinii sînt și ucenici. Așadar, pe măsura ucenicii noastre sîntem creștini și pe măsura creștinătății noastre, sîntem ucenici, iar pe măsura vredniciei noastre de a lua parte la sfînta Liturghie, stăm sub binecuvîntarea Mîntuitorului, lăsată ucenicilor și pentru toți ucenicii, cu care Domnul Hristos rămîne și după înălțarea Sa la cer și pe care îi binecuvîntează cu binecuvîntări nesfîrșite și preamărite.

Stăm sub binecuvîntarea Domnului Hristos, dacă îi sîntem apropiați, dacă îi sîntem ucenici, dacă sîntem dreptmăritorii creștini, preamărîndu-L cu gîndirea, cu simțirea și cu întreaga noastră viață, dacă luăm parte la sfînta Liturghie și la celelalte sfînte slujbe ale Bisericii noastre.

Dar binecuvîntarea Domnului ne obligă și pe noi să avem inimă binevoitoare față de semenii noștri, pe care să-i binecuvîntăm chiar și atunci cînd ei nu ne înțeleg și cînd nu ne sînt binevoitori. În felul acesta, fiind cu toții sub binecuvîntarea Domnului Hristos, vom putea binecuvînta și noi pe Dumnezeu nostru, totdeauna, acum și pururea și în vecii vecilor.

Ierod. Teofil Părdian

Nicolae Bălcescu la 130 de ani după moarte

(Continuare din pag. 1)

liniile mari ale devenirii istorice în drumul spre independență socială și națională a unui popor, în care emanciparea socială merge mîna în mîna cu cea politică pînă la realizarea deplinei suveranități a poporului, singura cheazășie de progres și de înălțare a oamenilor și popoarelor în deplină colaborare.

Intrat încă în 1840 în gruparea revoluționară condusă de Ion Cîmpineanu, întemeietor al societății secrete „Frăția” (1843), dar în același timp sprijinind intens și „Asociația literară” (1845), care preconiza o îndrumare cît mai creatoare a valorilor spirituale românești, Nicolae Bălcescu a scos împreună cu ardeleanul August Treboniu Laurean prima revistă istorică „Magazin istoric pentru Dacia” (5 volume, 1845—1847), în care, pe lîngă publicarea lor, s-a anunțat un întreg program de valorificare a documentelor într-o serie de studii de reală valoare pînă azi. Mai importantă este însă participarea lui N. Bălcescu la viața politică propriu zisă, fiind chiar membru în guvernul provizoriu din timpul revoluției din 1848—1849. A căutat să unească toate forțele revoluționare ale vremii, exprimîndu-și regretul că, din pricina lipsei de înțelegere din partea revoluționarilor unguri, în locul unirii dintre români și unguri, s-a ajuns pînă la urmă la ciocniri armate. Nevoit să se expatrieze în Apus, N. Bălcescu a militat pînă la moarte pentru împlinirea programului său. „Era un erudit de primul ordin și totuși un spirit practic foarte limpede, foarte

luminos”, spunea despre el la 2 ani după moarte marele istoric francez Jules Michelet. Și mai departe: „El ar fi fost marele istoric al țării sale și fără de nici o îndoială, unul din conducătorii săi cei mai înțelepți”.

Între studiile din revistele publicate de el la Paris și între neîntrecuta sa monografie „Istoria românilor sub Mihai Vodă”, (rămășă neterminată la capitolul XXXIII ca și anii vieții lui) N. Bălcescu își dăruia întreaga lui ființă cauzei mari a poporului său: „România noastră va exista, ... spunea el profetic. „E orb cine n-o vede”, vrînd în același timp să spună în chip realist că „pînă-și va recăpăta nația noastră toate drepturile va trece chiar un secol”. În orice caz, repetă el adeseori: „revoluția noastră nu s-a sfîrșit... ea este numai începută”.

În afară de multe alte studii („Puterea armată la români”, „Mersul revoluției în istoria românilor” etc.) reproducem cîteva rînduri dintr-o altă lucrare a lui: „Manualul bunului român”, care deși este o prelucrare după un original în limba franceză (Ch. Renouvier), totuși este semnificativ pentru sufletul cald și creștin al marelui luptător român de la 1848. Iată ce se spune în ea la un moment dat: „Menirea omului este să ajungă la desăvîrșire. Cel ce nu țintește spre desăvîrșire se strică și stricăciunea este începutul nenorocirii. Cel ce nu face fapte frățești e p-acî să se facă nedrept. Nici un om înrăutățit nu e fericit. Omul rău suferă chiar în mijlocul bogății-

lor și niciodată sufletul său pace n-are. Astfel fericirea pe pămînt stă în împlinirea menirii pentru care sîntem născuți, adică a lucrării noastre asupra-ne și asupra semenilor noștri spre a ne face tot mai buni. Cel mai sigur mijloc de a arăta cît iubesti pe Dumnezeu este de a munci din toate puterile la binele aproapei, pentru care Hristos însuși viața și-a dat”.

Ne oprim aici.

N. Bălcescu n-a fost un visător. De dincolo de zăbranicul morții căldura glasului său răzbate clar și ecoul lui și-l pot revendica mii de popoare azi într-o epocă a autodeterminării lor: „Cred că va veni ziua fericită, ziua izbîndirii, cînd omenirea întreagă se va scula spre a sfîșia valul singuiriilor nedrepte. Atunci nu va mai fi nici un rob, nici o nație roabă, nici un stăpîn pe altul, ci domnirea Dreptății și Frăției. Aceste cuvinte ce-am dat de deviză vieții mele se vor împlini; atunci toți românii vor fi una și liberi și frați! Vai! Nu voi avea noroc de a vedea această zi, deși eu asemenea am muncit și am pătimit pentru dreptate și cel din urmă al meu cuvînt va fi încă un imn ție, țara mea mult dragă!”

Cînd ne gîndim că dincolo de rînduiele omeniești, cuvîntul Scripturii „adevărul vă va face liberi” (Ioan 8, 32), atunci desigur că după ce a propovăduit sub acest raport un mesaj din cele mai adevărate, N. Bălcescu rămîne în viața poporului mai presus de moarte.



Orologiul de la „biserica cu lună” din Oradea (1793)

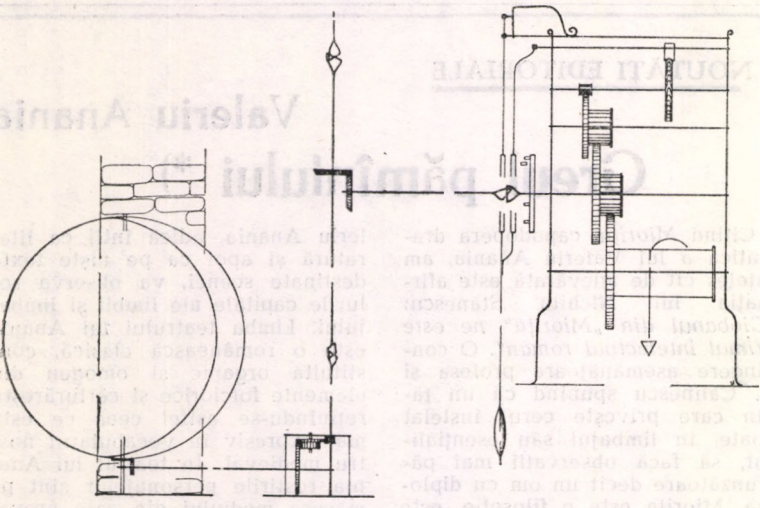

În evul mediu, orologiile de turn au jucat un rol foarte important în viața orașelor și satelor, existența lor a fost determinată atât de situația economică a comunităților, cât și de factorii subiectivi. Dacă primul orologiu de pe întinsul patriei noastre a funcționat la Sibiu în 1494, din secolul al XVI-lea ceasurile de turn se generalizează, multe dintre ele fiind lucrate de meșteri autohtoni.

În genere, semnalizările sonore și vizuale ale ceasurilor de turn se manifestă într-o mare varietate, în funcție de complexitatea mecanismelor și a dispozitivelor. Exemplarele cu caracter astronomic de la Sighișoara (zilele săptămânii) și Oradea (fazele lunii), care funcționează și astăzi, sînt cele mai renumite din țară. Asupra unicatului de la Catedrala Sfintei Adormiri din Oradea ne-am îndreptat atenția, prezentându-l în acest articol.

Datorită edictului de toleranță religioasă din 1781, comunitatea ortodoxă din Oradea a obținut aprobare pentru înălțarea unei biserici, edificiului punîndu-i-se piatra fundamentală la 9 noiembrie 1784. Odată cu încheierea construcției monumentului la 1790, s-a trecut la înzestrarea lăcașului, între primele figurînd clopotele (1792) și orologiul (1793).

Ceasul de turn constă din trei mecanisme (ale „arătătoarelor”, „sferturilor” și „orelor”), ce sînt puse în funcțiune cu ajutorul greutateilor din piatră. Mecanismul central printr-un sistem de pîrghii și angrenaje rotește un glob din tablă, jumătate neagră, jumătate aurită, învîrtindu-se o dată în 28 de zile, înfățișînd în felul acesta fazele lunii. Orologiul lucrat din fier forjat, este opera meșterului lăcătuș orădean Georg Rueppe, fiind montat în turnul bisericii Sfintei Adormiri în anul 1793, așa după cum reiese din inscripția încrustată pe roata dințată a ankerului.

Orologiul, prin originalitatea sa, — o raritate în evul mediu — a conferit lăcașului denumirea de Biserica cu lună, funcționînd și astăzi, cu aceeași precizie, deși au trecut aproape 200 de ani.

Mihai Soironie

630 de ani de la moartea lui Basarab I Întemeietorul

Una din datele memorabile ale istoriei noastre o constituie anul 1330 cînd domnitorul Basarab I, întemeietorul Țării Românești, a dobîndit independența țării sale în urma luptei victorioase de la Posada.

În urmă cu doi ani am aniversat acest memorabil eveniment din istoria Patriei noastre. În anul acesta se împlinesc 630 de ani de la moartea acestui strălucit conducător de oști și întemeietor de țară, fapt care ne îndatorează să-i cinstim după cuviință amintirea.

După cum se știe, în anul 1247 regele Bela al IV-lea al Ungariei a dat o diplomă „Cavalerilor Ioaniți”, act de mare importanță pentru istoria Patriei noastre, căci din el desprindem existența citorva formațiuni statale de la Sud de Carpați. Este vorba de „Țara Severinului”, în părțile orașului Turnu Severin, cnezatul lui Ioan, în sud-estul Olteniei de azi, cnezatul lui Farcaș, în părțile Vilcii, voievodatul lui Litovoi, pe Valea Jiului, pînă la Dunăre, prelungindu-se în nord pînă în Țara Hațegului și voievodatul lui Seneslav, care se întindea peste actualele județe Argeș, Dimbovița, Olt, Teleorman și probabil Prahova. Pe baza acestui document deducem în chip logic, că fiecare cneaz și voievod din cei pomeniți mai sus avea pe lingă el un episcop sau un arhiepiscop, cu alte cuvinte putea exista o organizație bisericească. Bănuim că ierarhul lui Seneslav purta titlul de arhiepiscop și sta în jurul său, probabil la Cimpulung sau Argeș.

Prin anul 1277 întîlnim un alt cneaz cu numele Litovoi — probabil cel din 1247 sau fiul acestuia —, care împreună cu fratele său, Bărbat, au refuzat să plătească tribut regelui maghiar. S-a întreprins și o expediție împotriva lor, în cursul căreia Litovoi și-a pierdut viața, iar fratele său Bărbat a fost luat prizonier și nevoit să se răscumpere cu o mare sumă de bani. Rezultă că Litovoi avea o formațiune politică puternică și cu însemnate resurse economice.

În 1324 un document maghiar amintea pe voievodul „transalpin” Basarab, iar un alt document îl prezenta drept fiul lui Tihomir. Însemnează că după Bărbat a urmat la domnie Tihomir, pe la sfîrșitul secolului XIII și începutul celui următor, apoi fiul său Basarab I.

Ceea ce trebuie să reținem este faptul că acest Basarab I a făcut unificarea tuturor cnezatelor și voievodatelor dintre Carpați și Dunăre într-un singur stat, cunoscut de aici înainte sub numele de „Țara Românească”, avînd capitala la Argeș.

El a fost acela care a înlăturat pentru totdeauna pretențiile de suzeranitate asupra țării sale ale regelui maghiar, Carol Robert de Anjou. În lupta pe care a purtat-o în 1330 la Posada (probabil Loviște), Basarab I a obținut o strălucită biruință asupra oștilor regelui Carol Robert. O descriere interesantă a acestei lupte avem în numita „Cronica pictată de la Viena”, care relatează că regele a pornit cu o oaste numeroasă asupra domnului „valah”, intrînd în țară pe la Severin. Basarab I îi trimite o solie de pace, cu propuneri foarte avantajoase, dar mîndrul rege le respinge cu indignare, rostind chiar cuvinte ofensatoare la adresa sa. Domnul muntean nu se descurajează, ci poruncește oamenilor săi să distrugă totul în fața oștilor invadatoare, pentru ca oamenii și animalele să nu aibă hrana necesară. Însăși Cronica de la Viena recunoaște că datorită „foamei celei mari” pricinuită de această distrugere, oastea maghiară a fost nevoită să se retragă. Dar oștile de țărani ale lui Basarab I urmăresc pe invadatori și în zilele de 9—12 noiembrie 1330 distrug aproape în întregime oastea maghiară.

Această luptă și victorie memorabilă, așa cum am spus mai sus, a înlăturat definitiv pretențiile de suzeranitate ale regelui maghiar asupra Țării Românești și a consfințit independența ei. De acum înainte Basarab I și-a îndreptat atenția numai asupra organizării interne a țării, asupra prosperării ei economice. Astfel, țara a cunoscut o mare întindere teritorială, de la Carpați pînă la Dunăre și de Severin pînă la gurile Dunării.

Pe tărîm bisericesc, putem spune că Basarab I a desăvîrșit unificarea organizației bisericești în sensul că, unul dintre scaunele vladicești care existau a devenit central. Între hotarele statului său se găsea și orașul Vicina, în nordul Dobrogei, unde se știe că exista o mitropolie, supusă Patriarhiei din Constantinopol. Ajungînd în raza de stăpînire a Țării Românești Mitropolitul de Vicina a fost mutat în interiorul țării, unde era capitala Domnului, probabil în locul unui alt ierarh adormit. Acest lucru s-a petrecut în deceniul al VI-lea cînd domnea Nicolae Alexandru (1352—1364) fiul lui Basarab I iar mitropolitul de la Vicina mutat lingă curtea sa se numea Iachint (1359—1372). În anul 1359 patriarhul de Constantinopol a aprobat strămutarea mitropolitului Iachint de la Vicina la Curtea de Argeș, punîndu-se astfel bazele „Mitropoliei Ungrovlahiei” existentă pînă azi.

Basarab I a ctitorit și o biserică în orașul Cimpulung, cu hramul „Adormirea Maicii Domnului”, numită de tradiția populară „biserica Negru Vodă”, timosită probabil de vladica care se afla în preajma curții sale domnești. O inscripție din biserică domnească de la Curtea de Argeș spune: „În anul 6860 (—1352) la Cimpulung a murit marele Basarab Voievod.” Înseamnă că a fost îngropat în biserică ctitorită de el acolo.

Acum, la împlinirea a 630 de ani de la trecerea lui Basarab I Întemeietorul din această viață, îi aducem prin osul nostru de prețuire și recunoștință pentru tot ceea ce a făcut pentru Țara și Biserica sa.

† LUCIAN FĂGĂRAȘANUL
Episcop-vicar

ȘTIRI — INFORMAȚII — ȘTIRI — INFORMAȚII — ȘTIRI — INFORMAȚII

DIN VIAȚA BISERICESCĂ IN ARHIEPISCOPIA SIBIULUI

I. P. S. Mitropolit Antonie a primit, în ziua de 4 iunie 1982, delegația luterană care a participat la o consultație organizată la Păltiniș de Federația Mondială Luterană. Tema consultației a fost: aspectele canonice ale botuzului, cununiei și înmormîntării. În timpul întrevederii, la care au participat P. S. Lucian și P. C. Rector C. Voicu, s-au purtat discuții în legătură cu tema amintită și cu recenta Conferință pentru pace a religiilor care a avut loc la Moscova. I. P. S. Antonie a vorbit despre responsabilitatea care revine în această privință tuturor religiilor față de lumea contemporană.

După întrevedere membrii delegației au vizitat catedrala și Institutul Teologic.

EXPOZIȚII DE PICTURĂ PE STICLĂ PESTE HOTARE

Pe lingă vizitatorii care anual cercetează ctoria brîncovenească de sub sprînceana Munților Făgăraș, zăbovind și în atelierul de creație a icoanelor și a altor picturi pe sticlă, P. Cuv. arhim. T. Tohăneanu, însoțit de P. Cuv. arhim. V. Tohăneanu — starețul mănăstirii, a adăugat în luna mai 1982 noi mărgăritare la salba de expoziții avute în anii trecuți pînă în îndepărtata Americă.

Asemenea expoziții au fost organizate în luna arătată în R. F. Germania, la München și anume la Galeria Metz Molende, sub patronajul societății Kunst und Geschehnis in Südosteuropa, la Köningmünster unde deschiderea s-a făcut într-un cadru festiv deosebit, la Hamm etc.

Toate aceste expoziții s-au bucurat de aprecieri și caldă primire.

IN AMINTIREA LUI CIPRIAN PORUMBESCU

Cu prilejul împlinirii a 99 de ani de la trecerea la cele veșnice a lui C. Porumbescu, corul bisericii Sf. Adormire din Brașov, condus de neobositul preot Gh. Diaconu, a pregătit și susținut Duminică, 6 iunie 1982, un înălțător program de muzică bisericească din nemuritoare compoziții porumbesciene, între care: Tatăl nostru, Axionul Floriilor, Axionul Rusaliilor, Hristos a înviat, Priceasnă de Paști, Adus-mi-am aminte, Rugăciune ș. a.

În cadrul acestui program, C. preot N. Coman a prezentat viața și personalitatea lui C. Porumbescu.

CURSURI DE SCURTĂ DURATĂ

La recomandarea Sf. Sinod și cu binecuvîntarea I. P. S. Mitropolit Antonie, Centrul arhiepiscopesc Sibiu au fost reluate cursurile de scurtă durată, cu unii preoți din eparhie.

Prima serie a avut loc între 14—18 iunie 1982, la care au participat preoți din întreaga Arhiepiscopie, de toate vîrstele, proveniți cu deosebire din parohii cu probleme misionare deosebite.

Temele tratate au fost de actualitate pastorală și patriotică, fiind susținute de profesori de la I. T. U. Sibiu și ostenitori de la Centrul arhiepiscopesc din Sibiu.

DIN VIAȚA BISERICESCĂ IN EPARHIA ALBA IULIEI

30 mai — Pe linia preocupărilor gospodărești P. S. Emilian face vizite canonice în parohiile suburbii ale Alba Iuliei: Ciugud, Seușa și Drîmbar.

3 iunie — P. S. Sa vizitează biserica din filia Cicău, de lingă Mirăslău, Protopopiatul Aiud, biserică monument istoric.

5 iunie — P. S. Episcop Emilian vizitează biserica din parohia Sibîșeni — Protopopiatul Alba Iulia, unde s-a executat pictura bisericii.

7 iunie — A doua zi de Rusalii, hramul Catedralei Episcopale, P. S. Sa săvîrșește Sf. Liturghie. În după-masa aceleiași zile vizitează bisericile din parohiile Galda de Sus, Întregalde și filia Ghioncani.

12 iunie — La Vecernia de seară P. S. Sa săvîrșește slujba punerii pietrei de temelie pentru refacerea bisericii monument istoric din filia Hărtău, Protopopiatul Tg. Mureș.

13 iunie — P. S. Sa săvîrșește slujba sfințirii bisericii nou construite și pictate din parohia Cerghizel, Protopopiatul Tg. Mureș.

24 iunie — P. S. Sa a săvîrșit Sf. Liturghie arhierescă la Schitul Sf. Ioan Botezătorul din Alba Iulia. După Sf. Liturghie s-a săvîrșit slujba parastasului pentru foștii episcopi Ioan Stroia, Veniamin Nistor și Policarp Morușca — primul episcop al românilor din America.

27 iunie — P. S. Sa a făcut vizită canonică în parohiile de pe Valea Ampoiului: Metes, Izvorul Ampoiului, Pătrînjeni, și filia Negroaia, îndrumînd pe P. C. preoți la muncă susținută pentru înfrumusețarea Sf. biserici.

29 iunie — Pe linia preocupă-

rilor pastorale, la praznicul Sf. Apostoli Petru și Pavel, Prea Sfinția Sa a săvîrșit Sf. Liturghie arhierescă la Mănăstirea Rîmeț.

După Sf. Liturghie Prea Sfinția Sa a săvîrșit slujba punerii pietrei de temelie pentru o nouă biserică în incinta mănăstirii, iar după aceasta a săvîrșit slujba parastasului pentru vrednicul de pomenire Dometie Manolache, fost stareț al Mănăstirii Rîmeț.

DIN VIAȚA BISERICESCĂ IN EPARHIA ORADIEI

Duminică, 13 iunie 1982, P. S. Episcop Vasile a săvîrșit slujba de binecuvîntare a bisericii din parohia Bogei, prot. Marghita, în urma lucrărilor de înnoire și de pictare, în ultimii ani.

Slujba vecerniei a fost oficiată în biserica parohiei Varviz, prot. Marghita, cu care prilej a fost binecuvîntată noua casă parohială. La fiecare prilej, chiriarii a ținut cîte un instructiv cuvînt de învățătură.

În 22 iunie 1982, Centrul eparhial Oradea a fost vizitat de o delegație a Bisericii Evanghelice din R. F. G., condusă de Dr. Gerhard Strauss, vicar episcopesc al Landului Bavaria. S-a vizitat parasilul și muzeul de la Centrul eparhial, precum și catedrala (biserica-cu-Lună), biserica Sf. Nicolae și căminul preotesc.

La 29 iunie 1982, de Sf. Ap. Petru și Pavel, P. S. Episcop Vasile al Oradiei, a săvîrșit slujba de binecuvîntare a bisericii din parohia Pria (Șimleu) în urma lucrărilor de înnoire din ultimii doi ani, sub păstoria preotului Nicolae Chiș. A fost hirotonit întru preot diaconul Ilea Ioan pentru parohia Saca (Beiuș). În drum spre reședință, P. S. Sa a vizitat biserica din parohia vecină, Cizer.

ANIVERSARE

De la Roman ne-a venit știrea că P. S. Episcop Eftimie Luca a împlinit 10 ani de cînd se află la conducerea istoricei Eparhii a Romanului și Hușilor.

Toți acești ani au însemnat pentru Prea Sfinția Sa osîrduitoare strădanii puse în slujba zidirii creștinești ortodoxe și patriotice a obștei credincioșilor și preoților pe care îi are în vladicească grijă.

Dragostea de Legea noastră străbună și de glia părintească au fost în tot acest timp — și vor fi de bună seamă și de acum înainte — coordonate de seamă ale păstoririi P. S. Episcop Eftimie Luca.

Colectivul redacțional al gazetei noastre îi urează cu acest prilej mulți și rodnici ani.

ȘTIRI — INFORMAȚII ȘTIRI — INFORMAȚII

Al treilea dialog bilateral dintre Biserica Ortodoxă Română și Biserica Evanghelică Luterană din Germania

Între 28 V—3 VI 1982 s-au desfășurat lucrările celui de al treilea dialog dintre B.O.R. și E.K.D. în „Casa Reineberg” din Vestfalia — R. F. G.

Tema dialogului a fost: „Pocăință și Mărturisire în credința și viața celor două Biserici și însemnătatea lor pentru înnoirea și sfințirea creștinilor”.

Pentru susținerea acestei teme delegația Bisericii Ortodoxe Române a prezentat următoarele studii: „Înnoirea și sfințirea creștinilor în Taina Pocăinței după învățătura Bisericii ortodoxe, pe temeiul Sfintei Scripturi și

Sfintei Tradiții” (Pr. Prof. D. Stăniloae); „Preotul ca săvîrșitor al Tainei Pocăinței și puterea sa de a dezlega păcatele, după învățătura ortodoxă” (Pr. Prof. D. Radu); „Taina Pocăinței în practica sacramentală și însemnătatea ei în lucrarea pastorală a Bisericii ortodoxe” (Pr. Prof. Ioan Ică).

De asemenea s-au prezentat următoarele referate: Episcop Vasile Coman: Taina Mărturisirii în rînduiala cultului ortodox. Pr. Prof. H. Pitters: Rînduiala mărturisirii în Biserica Evanghelică

(Continuare în pag. a 4-a)

ȘTIRI — INFORMAȚII — ȘTIRI — INFORMAȚII — ȘTIRI — INFORMAȚII — ȘTIRI — INFORMAȚII — ȘTIRI — INFORMAȚII

Cea de-a XXXIX-a Conferință teologică interconfesională



În ziua de 15 iunie 1982, în aula Institutului Teologic Universitar din Sibiu s-au desfășurat lucrările celei de-a XXXIX-a Conferințe teologice interconfesionale, cu tema generală: *Sfintele Taine în învățătura și viața Bisericii*.

Au participat un mare număr de delegați ai Bisericilor din țara noastră. Din partea Bisericii Ortodoxe Române au luat parte mai mulți ierarhi, în frunte cu I. P. S. Dr. Antonie Plămădeală, Mitropolitul Ardealului, precum și PP. CC. părinți profesori de la cele două Institute Teologice din București și Sibiu, directorii Seminariilor Teologice, redactorii ai revistelor bisericești, doctoranzi și studenți. Au participat apoi reprezentanți ai Bisericii Reformate, ai Bisericii Evanghelice-luterane, ai Bisericii Romano-Catolice și ai Bisericii Unitariene, profesori ai Institutului Teologic Protestant Unic de grad Universitar din Cluj-Napoca (împreună cu cei ai secției luterane din Sibiu), precum și profesori ai Institutului Teologic Romano-catolic din Alba Iulia (și cei ai secției din Iași).

Lucrările au fost deschise de P. C. Arhid. Prof. Dr. Constantin Voicu, rectorul Institutului Teologic Universitar din Sibiu, care, după ce a anunțat tema și programul conferinței, a adresat un

salut calduros tuturor participanților.

După alegerea prezidiului, a luat cuvântul I. P. S. Dr. Antonie Plămădeală, Mitropolitul Ardealului, care a subliniat faptul că această conferință se desfășoară sub semnul unei sporite preocupări a întregii omeniri pentru pace și dezarmare.

Referatul principal: *Sfintele Taine în învățătura și viața creștină*, a fost susținut de Doamna Prof. Dr. Maria Eszenyei, de la Institutul Teologic Protestant Unic din Cluj-Napoca. Acest referat a avut patru părți mari: 1) Actualitatea ecumenică a temei; 2) MYSTERION și SACRAMENTUM în mărturiile Noului Testament; 3) Tainele în învățătura creștină și 4) Tainele în viața creștină.

Primul referat secundar: *Euharistia — taină a unității creștine*, a fost prezentat de P. C. Arhid. Prof. Dr. Ioan Zăgrea, de la Institutul Teologic Universitar din Sibiu. După ce a înfățișat cele trei aspecte ale Euharistiei, de jertfă, de taină și de amănăz, P. C. Sa a vorbit despre ministerul Euharistiei, evidențiind apoi sensul unității prin Euharistie.

Al doilea referat secundar: *Preoția, taină și slujire în viața Bisericii*, a fost susținut de P. C. Pr. Prof. Dr. Constantin Galeriu, de la Institutul Teologic Univer-

sitar din București. După ce a arătat că preoția este o Sfântă Taină, instituită de Însuși Mântuitorul Hristos, referatul a evidențiat legătura indisolubilă dintre Euharistie și preoție; ca și Euharistia, preoția este deopotrivă taină și jertfă (slujire). Vorbind apoi despre preoția sacramentală și despre raportul ei cu preoția împăratească a tuturor credincioșilor creștini, P. C. Sa a încheiat insistând asupra funcției slujitoare a preoției.

În continuare au avut loc discuții pe marginea referatelor prezentate. Au luat cuvântul P. S. Dr. Vasile Coman, Episcopul Oradiei, Prof. Dr. Christoph Klein (prorector, ramura evanghelică-luterană, Sibiu), Prof. Dr. Juhász Istvan (Cluj-Napoca), Pr. Prof. Dr. Ioan Ică (Sibiu), Lector Dr. Gebre Zsolt (Cluj-Napoca), P. C. Arhim. Bartolomeu Anania, directorul Institutului Biblic și de Misiune al Bisericii Ortodoxe Române, Prof. Dr. Hans Klein (evanghelic-luteran, Sibiu), Pr. Asist. Dr. Nicolae Dură (București), Pr. Conf. Dr. Petre David (București) și Pr. Prof. Dr. Dumitru Radu (prorector, București).

În după amiaza aceleiași zile, la orele 17,00, au fost prezentate și supuse spre aprobare concluziile conferinței, formulate de comisia rectorilor și prorectorilor.

P. C. Pr. Prof. Dr. Dumitru Abrudan, prorectorul Institutului Teologic Universitar din Sibiu, a rostit apoi un cuvânt de încheiere, mulțumind tuturor celor care și-au adus aportul la reușita acestei conferințe.

În aceeași zi, la orele 18,00, participanții la cea de-a XXXIX-a Conferință teologică interconfesională au auzit conferința *Politica României Socialiste de promovare a dialogului și de dezvoltare a relațiilor de colaborare cu toate statele lumii*, susținută de Domnul Ioan Barac, consilier la Ministerul de Externe al R.S.R. După încheierea conferinței, Domnia Sa a răspuns la întrebările adresate de participanți, aprofundând unele aspecte ale temei.

Pr. asistent Vasile Mihoc

NOUTĂȚI EDITORIALE

Valeriu Anania Greul pământului *)

Citind *Miorița*, capodopera dramatică a lui Valeriu Anania, am înțeles cât de adevărată este afirmația lui Nichita Stănescu: *„Ciobanul din „Miorița” ne este primul intelectual român”*. O convingere asemănătoare profesia și G. Călinescu spunând că un țăran care privește cerul înstelat poate, în limbajul său esențializat, să facă observații mai pătrunzătoare decât un om cu diplomă. *Miorița* este o filosofie, este atitudine conștient asumată dinaintea vieții și a morții, a existenței. Cînd, în Predoslovia din 1965, Tudor Arghezi așeza cuvîntul *clasic* în dreptul acestei lucrări dramatice, nu exagera deloc afirmînd: *„Miorița” nu-i un poem de la o zi la alta și de la o săptămîină la alta. Încă destul de tînăr, autorul ei se învecinește cu clasicul adevărat. Cît privește repertoriul, teatrul românesc a cîștigat, cu „Miorița”, la întîlnirea ciobanilor cu universitarii, opera de valoare literară ce-i lipsea”*.

Cu inteligență și simț dramatic, în *Miorița* Valeriu Anania nu a modificat cît a relansat datele mitului: din simbolic în concret, din alegoric în real; aspecte imperioase pentru desfășurarea avantajului de idei. Această piesă, din care comentarii incluși în ediția de față rețin cu plăcere titlatura de *poem dramatic*, este puternică prin conflict, prin gradarea acțiunii inspirate pe care i-o imprimă autorul. Șansa teatrului „de idei”, cum îl concepe Sartre sau un Camus, pierde imens prin abstractizare, prin tirirea de păr pe scenă a conceptelor, prin deturnarea textului în pretext. În *Miorița* tocmai dramatismul evolutiv dă culoare ideilor, le pune în lumină și le meneste să fie reținute. Mama lui Moldan, Cătălina, și împotrivirile sale pătimăse, prezența lui Novac, tîrgul animat în care palpită, ca atmosferă, o puternică sugestie de ev mediu românesc, toate acestea însuflă viață dramei, ideii noastre românești și răsăritene despre viață și moarte, idee care nu-i atît remanere sau apologie a extincției, cum vor să interpreteze detractorii mitului, cît un acord cu lumea. Anania spune neted prin Moldan: *viața și moartea se intercondiționează și ele trebuie luate ca atare. Viața trebuie înțeleasă și înobilată, viața este izvor al morții și invers (și mă gîndesc la simbolul bobului de griu), iar omul dăinuie prin urmași. Același aspect al tezei răsăritene, cu ecouri omiletice din Sfîntul Ioan Gură de Aur, în care se însinuează un nobil tragism cărturăresc, revin și în monologul lui Neagoe. Este, în chivotul de strofă de mai jos, cheia *Învățăturilor* neagoene: *„Părutu-s-a nouă și Duhului Sfînt / Că spulber ni-i viața, suflare de vînt / Și rouă pe ramuri și floare-n livadă. / Ca mîine podoaba va fi să ne cadă / Și, legea făpturii urmînd-o, și noi / Pleca-ne-vom trupul spre viața de-apoi”*. Versurile au o frumusețe votivă. Și tot stăpînirii a ceea ce este clasic și nepieritor în limba noastră îi sînt datorate și aceste stihuri cu înălțător ecou de Primăvară dulce (pe drept reținute în prefața de d-na Zoe Dumitrescu-Bușulenga): *„Bucură-te, cel ce mori / Cu vecia-n subțorii! / Bucură-te, rădăcină / Care birui în lumină! / Bucură-te, dulce riu! / Bucură-te, cîntec viu! / Bucură-te că-n comînd / Ți-aud inima bătînd, / Da, aici, ca-ntr-o cetate, / Ți-o aud cum bate, bate...”*.*

Cel ce abordează integral și din interior piesele părintelui Va-

leriu Anania, adică întîi ca literatură și apoi ca pe niște texte destinate scenei, va observa rolurile capitale ale limbii și limbajului. Limba teatrului lui Anania este o românească clasică, constituită organic și omogen din elemente folclorice și cărturărești, reținîndu-se astfel ceea ce este mai expresiv în vocabularul nostru medieval. În teatrul lui Anania rostirile personajelor sînt pe măsura mediului din care provin și cu asta atîngem încă un aspect. Patru din piesele pentalogiei sînt scrise în versuri, chestiune care îi stînjește, declarat ori sugerat, pe unii dintre comentatori. Cred însă că *Miorița* scrisă în proză ar fi pierdut imens. Credințele, eresurile, descîntecurile și vorbele de duh ale poporului nostru sînt rimate în acel metru specific, zis și popular, de șapte-opt silabe. În gura unor țărani al căror epos este în cea mai mare parte versificat, vorbirea stihuită e cu totul la locul ei și conservă și notele de limpezime și ingenuitate care-i sînt atît de specifice.

Limbajul pieselor lui Anania este unul simbolic și prin natura lui sporește gradul tensiunii și dramatismul atmosferei. Prin sugestia pe care o degajă spusese personajelor, unele cu caracter premonitory, precum Stîlnicul din *Greul pământului*, cititorul, și mai cu seamă spectatorul, înțeleg, presimt că se va întîmpla ceva. Acest limbaj simbolic dă unitate pieselor lui Valeriu Anania și le constituie, ca și prin tematică, parte din întreg. Expresivitatea limbajului simbolic, de o plasticitate aparte și greu de abordat fără cunoașterea canonului, întărește coeficientul de specific al textului, arată că e vorba de niște convingeri, reacții și atitudini exclusiv românești, și încă unele dintre cele cu grea pondere în spiritualitatea românească, în ethosul și etnosul nostru. Momentele din teatrul lui Anania sînt niște trepte pe care eroii și spectatorii sînt pregătiți să le urce.

Miorița părintelui Valeriu Anania este, repetăm, o capodoperă, iar celelalte patru piese, îndeosebi *Meșterul Manole* și *Greul pământului*, conferă pentalogiei unitate și identitate. Teatrul lui Valeriu Anania, îndelung cizelat, plin de răsfațuri lexicale, cu un sobru și necăutat mesaj românesc și patriotic, nu este „istoric” sau „poetic”: este, în esență, o meditație, o mărturisire făcută cu patos și evlavie asupra unor puncte — pietre de hotar în etnogeneza poporului și a sufletului nostru românesc. Dacă ar fi să stabilesc o linie a teatrului părintelui Anania, aș căuta-o cu totul altundeva decît la Davila sau Eftimiu și anume pe drumul *iluminării tragice* al unor *Iorga* (exclusiv cel din Doamna lui Ieremia), *Blaga*, *Dan Botta*.

Dan Ciachir

* Valeriu Anania, *Greul pământului*, O pentalogie a mitului românesc, vol. I—II, Ed. Eminescu, 1982, seria *Teatrul comentat*. Textul acestui comentariu păstrează litera și spiritul cronicii literare publicat în *Săptămîna*, în nr. 599—600/1982.

! O excepțională sinteză asupra operei și epocii neagoene a dat Dr. Antonie Plămădeală prin studiul, devenit referențial, *Neagoe Basarab, Domn al culturii românești în vol. Dascăli de cuget și simțire românească*.

Al treilea dialog bilateral dintre Biserica Ortodoxă Română și Biserica Evanghelică Luterană din Germania

(Continuare din pag. a 3-a)

din România și Pr. Prof. Dr. Galfy Z.: Mărturisirea în învățătura și viața Bisericii reformate din România, în trecut și prezent.

Dialogul teologic s-a împletit cu un „dialog al inimii” prin participarea zilnică la slujbe ortodoxe sau luterane, însoțite de meditații, prin săvîrșirea la Sf. Liturghie în bisericile ortodoxe, precum și prin participarea la slujbele din bisericile evanghelice, fiind în acest timp sărbătoarea Rusaliilor, la dată diferită de o săptămîină. S-au vizitat comunități evanghelice, institute de cercetare teologică, facultăți de teologie în care s-au ținut conferințe de profesori ai celor două Biserici.

Tezele cuprinse în comunicatul comun au reliefat însemnătatea Mărturisirii și Pocăinței în viața credincioșilor. Taina Pocăinței este o lucrare instituită de Iisus Hristos prin care se comunică darul iertării, prin slujitorul Bisericii care are de la Hristos puterea de a ierta păcatele. Biserica are nu numai puterea de a chema la pocăință ci și pe aceea de a ierta de păcate. Iertarea păcate-

lor se dă prin Taina Botezului și după aceea prin Taina Pocăinței. Elementele Tainei Pocăinței sînt recunoașterea păcatelor, mărturisirea lor, căința și iertarea, care ocupă un loc central.

Iertarea o dă Dumnezeu, prin slujitorul său. Iertarea vine de la Hristos din jertfa și învierea Lui.

În Biserica ortodoxă Taina Pocăinței face parte dintre cele șapte Taine. Biserica luterană nu are un număr precis de taine. În Biserica reformată iertarea păcatelor este socotită ca o taină (sacrament).

Tezele au reliefat și alte puncte comune, convergente, precum și deosebite. În istoria Bisericii creștine s-a practicat mărturisirea personală și cea generală, fără ca una să o anuleze pe cealaltă. S-a remarcat că mărturisirea personală, așa cum se practică în Biserica ortodoxă este o practică veche din Biserica primară și că ea angajează pe credincios și îl ajută să renască și să înceapă o viață nouă.

Delegația ortodoxă a scos în evidență însemnătatea și rolul preotului în Taina Mărturisirii.

În lucrările lui, dialogul nu s-a limitat să arate numai punctele comune sau deosebitoare cu privire la Taina Mărturisirii, ci s-a străduit să aducă o contribuție la adîncirea și înnoirea vieții religioase-morale a credincioșilor prin Taina Mărturisirii. Biserica este chemată să le împlinescă această năzuință. Aici revine rolul mare al preotului de a împăca pe oameni cu Dumnezeu și pe Dumnezeu cu semenii.

Delegația Bisericii evanghelice a oferit cu acest prilej volumul: *„Die Heilige Schrift, die Tradition und das Bekenntnis”* o prezentare a lucrărilor primului dialog dintre B.O.R. și E.K.D. de la Goslar anul 1979.

Dialogul teologic dintre B.O.R. și E.K.D. a contribuit la cunoașterea învățăturii celor două Biserici, la apropierea dintre ele și la înnoirea și sfințirea credincioșilor, la așezarea unui climat de pace în lume.

ARTICOLELE ȘI CORESPONDENȚA se adresează REDACȚIEI Telegrafului Român, Sibiu, str. 1 Mai nr. 35. — Articolele nepublicate nu se înapoiază.

COMITETUL DE REDACȚIE: Dr. Antonie Plămădeală, Mitropolitul Ardealului — președinte; Lucian Făgărășanu, Episcop-vicar — vicepreședinte; Pr. prof. Dr. Dumitru Abrudan — redactor responsabil; Lector Aurel Jivi — redactor adjunct; Arhid. Gheorghe Papuc, Pr. prof. Dr. Mircea Păcurariu — membri; tehnoredactor: Diac. Ezechiel Oancea.

Cititorii din străinătate se pot abona, adresîndu-se la ILEXIM Departmentul Export — Import Presă P.O. Box 136-137 — telex: 11226, București, str. 13 Decembrie nr. 3.